

# JUKE

GAR NICHT BRAV, DER KLEINE!

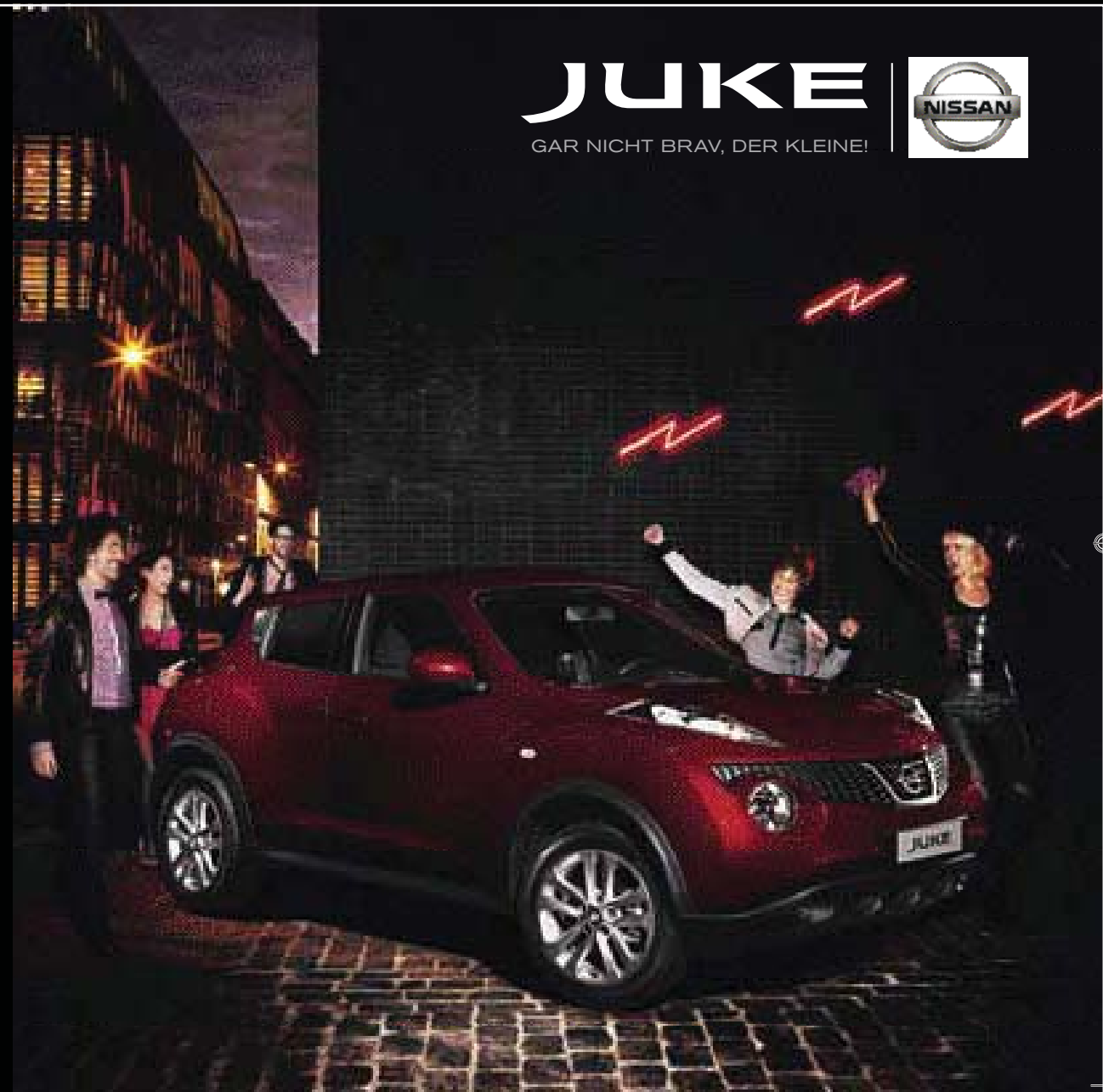

Druck | Schließen



# ARTIG KANN JEDER

VOLLER ENERGIE, FÜR JEDEN SPASS ZU HABEN UND ALLES ANDERE ALS 08/15: DER JUKE IST NACHTSCHWÄRMER, PARTYMACHER UND GROSSSTÄDTER ZUGLEICH. EBEN GENAU DAS RICHTIGE AUTO FÜR ALLE, DIE IHREN EIGENEN KOPF HABEN UND SICH SELBST NICHT SO ERNST NEHMEN. ER IST MEHR ALS EIN KOMPAKTER CROSSOVER. ER IST EIN ABENTEURER, DER SEINESGLEICHEN SUCHT. ALSO: ELEKTRISCHE EISENBAHN WAR GESTERN, DAS SPIELZEUG FÜR DIE GROSSEN JUNGS DES 21. JAHRHUNDERTS HEISST NISSAN JUKE.

EIGENE WEGE  
GEHEN!

SICH NICHTS  
VORSCHREIBEN  
LASSEN!

Druck | Schließen



## AUFDREHEN

SINNLICHE KURVEN WIE EIN COUPÉ, SEINE COCKPIT-KONSOLE INSPIRIERT VON EINEM MOTORRAD: DER JUKE MACHT INNEN WIE AUSSEN EINE GUTE FIGUR!

## ENERGIEKICK AUF VIER RÄDERN

ALLE REDEN VON DESIGN-REVOLUTION. WIR KREIEREN SIE! KRAFTVOLLER SUV MIT HOHER GÜRTELLINIE UND EXTRABREITEN KOTFLÜGELN UND EINE PORTION DYNAMISCHER SPORTWAGEN LASSEN EIN NEUES, ABSOLUT EINZIGARTIGES FAHRGEFÜHL ENTSTEHEN.

AUFTRITT:  
KLEINER BRUDER!

ENERGIE-  
GELADEN

DER WILL DOCH  
NUR SPIELEN

BRINGT JEDEN  
AUF TOUREN

CLIMATE

D-MODE

Druck | Schließen

# NICHT DIE REGELN BRECHEN EIGENE MACHEN!

SOFT STARTEN IM NORMALEN MODUS, RADIO LAUTER UND MOTOR LEISER IM ECO-MODUS UND VOLL AUF SEINE KOSTEN KOMMEN IM SPORT-MODUS – JEDER HAT SEINEN EIGENEN STYLE UND ENTSCHEIDET SELBST, WAS ZU IHM PASST. EBEN ALLES EINE FRAGE DER EINSTELLUNG. FÜR NOCH MEHR SPASS AUF DER URBANEN SPIELWIESE SORGT DAS NISSAN DYNAMIC CONTROL SYSTEM.

## ALLES AUF DEM SCHIRM

EINE ÜBERSICHTLICHE ANORDNUNG DER INSTRUMENTE WIE FAHRMODI, GAS-, DREHMOMENT UND DREHZAHL MACHEN DEN BLICK FREI FÜR DAS WESENTLICHE: DEN FAHRSPASS. DIESE UND WEITERE EINSTELLUNGEN LASSEN SICH PROBLEMLOS ÜBER DAS NISSAN DYNAMIC CONTROL SYSTEM BEOBACHTEN UND REGELN. JE NACH GEWÄHLTEM MODUS WECHSELN DISPLAYS, FARBEN UND FUNKTIONEN. MULTIFUNKTIONALE DRUCKKNÖPFE WECHSELN ZUDEM BESCHRIFTUNG UND FUNKTIONEN.



## SCHÖN SCHRÄG

DER JUKE IST EIN INDIVIDUALIST. DABEI LÄSST ER ABER AUCH IN SACHEN KOMFORT KEINE WÜNSCHE OFFEN. SEINE 5 TÜREN, DAS DYNAMISCHE SCHRÄGHECK UND DIE POWER EINES SPORTWAGENS ZIEHEN EINE MENGE NEIDISCHE BLICKE AUF SICH.

## RUNTER KOMMEN SIE ALLE

AUCH BEI STARKEM VERKEHR NICHT IN DIE LUFT GEHEN, LIEBER FRISCHE ATMEN! DER ECO-MODUS SORGT FÜR OPTIMALE FRISCHLUFT-ZIRKULATION, MACHT DEN KOPF FREI UND DAS, OHNE DIE KLIMANLAGE ZU ÜBERLASTEN.



Druck | Schließen



# DA MUSS ER DURCH

MIT DEM JUKE KANN MAN JEDE MENGE SPASS HABEN. ABER AUCH WENN ES DRAUF ANKOMMT, IST ER GANZ VORNE MIT DABEI. DANK VERBESSERTEM ALL MODE 4x4 BIETET ER EIN HERVORRAGENDES FAHRVERHALTEN. ENGE KURVEN NIMMT ER MIT ABSOLUTER LEICHTIGKEIT. DIE OPTIMALE DREHMOMENTVERTEILUNG UND DAS STRAFFE ANSPRECHVERHALTEN SORGEN JEDERZEIT FÜR EIN PERFEKTES HANDLING. AUF DEN JUKE KANN MAN SICH IN JEDER SITUATION VOLL VERLASSEN.

## EIN ABSOLUTER MACHER

LENKWINKEL. PEDALDRUCK. RADGESCHWINDIGKEIT. WEM DAS NICHT VIEL SAGT, DER MUSS NUR EINS WISSEN: DER JUKE BEHÄLT DEN ÜBERBLICK UND GREIFT EIN, WENN ES NÖTIG IST. BEIM ABIEGEN ODER IN EINER KURVE ERHÖHT DER JUKE AUTOMATISCH DIE KRAFT AUF DIE ÄUSSEREN RÄDER.

NICHTS WIRD SICH IHM IN DEN WEG STELLEN! AUF DAS HANDLING UND DAS OPTIMALE KURVENVERHALTEN DES JUKE IST IN JEDER SITUATION ZU 100% VERLASS.

## FRECHE JUNGS WISSEN TROTZDEM, WIE MAN SICH BENIMMT

## NÄCHSTER HALT: GROSSE FREIHEIT

DANK VERBESSERTER SICHT, EINER HÖHEREN BODENFREIHEIT UND SEINEN DYNAMISCHEN SPORTWAGENATTRIBUTEN MEISTERT DER JUKE SPIELEND DEN QUIRLIGEN STADTVERKEHR – AUCH WENN ES MAL ETWAS HEFTIGER ZUR SACHE GEHT.

## DIE WAGENFARBE? JEDER NACH SEINER COULEUR!



WHITE PEARL (M)  
OX1 (NUR MIT  
ALLRADANTRIEB)

SOLID WHITE (S)  
326

SILVER GREY (M)  
KY0

FORCE RED (M)  
NAH

METALLIC BLACK (M)  
B20

MACHINE BROWN (M)  
KAX

HAPTIC BLUE (M)  
RAQ

BLACK METALLIC (M)  
Z11 (NUR MIT ALLRADANTRIEB)

DARK METAL GREY (M)  
KAD

## DER STOFF, AUS DEM ENTSPANNTE ATMOSPHÄREN SIND



ROT:  
Premium  
Leder

GRAU:  
Casual  
Premium  
Leder

## MASSE



Breite: 1.765 mm

Höhe: 1.570 mm

Radstand: 2.530 mm

Länge: 4.135 mm

## MODELLVERSIONEN

### VISIA

- Zentralverriegelung mit Funkfernbedienung und Anti-Hijack-Funktion, automatische Entriegelung im Falle eines Unfalls
- Antiblockiersystem (ABS) mit elektronischer Bremskraftverteilung (EBD) und Bremsassistent
- Airbags:
  - Fahrer- und Beifahrerairbag
  - Seitenairbags vorne
  - Kopfairbags (vorne)
- Kopfstützen, aktiv vorne, höhenverstellbar
- Fensterheber:
  - Elektrisch vorne, mit Komfortfunktion auf der Fahrerseite
  - Elektrisch hinten
  - Schließmöglichkeit bei abgeschalteter Zündung

- ISOFIX-Kindersitz-Befestigungspunkte, 2 hinten
- Bordcomputer mit Temperaturanzeige
- Rücksitzbank, asymmetrisch geteilt (60:40) umklappbar
- Servolenkung, elektrisch, geschwindigkeitsabhängig
- Türaußenspiegel, elektrisch einstellbar
- Vordersitze, höhenverstellbar
- Tasche an der Rückenlehne des Beifahrersitzes
- Graue Sitzpolsterung, Typ „Casual“
- Friendly Lighting
- 16"-Stahlräder mit vollflächiger Abdeckung und Bereifung 205/60R16
- Klimaanlage, manuell
- Ersatzrad: Notrad
- Elektronische Stabilitätskontrolle (ESP)

- Radio/CD-Kombination mit MP3-Wiedergabe, AUX-Schnittstelle und 4 Lautsprechern

- Optionen
- Reifenreparaturset

### ACENTA

(Ausstattungsmerkmale zusätzlich zu den bei VISIA genannten)

- Außenspiegel und Türgriffe in Wagenfarbe lackiert
- Lederlenkrad
- Bluetooth®-Schnittstelle inkl. Freisprecheinrichtung
- USB-Anschluss

- Lenkradfernbedienung für Audiofunktionen
- Türinnengriffe verchromt
- Lederschaltknopf
- Nebelscheinwerfer
- Geschwindigkeitsregelanlage und Geschwindigkeitsbegrenzer (Speed Limiter)
- NISSAN Dynamic Control System
- Klimaautomatik
- 17"-Leichtmetallfelgen, Typ „Elegance“

### Optionen

- NISSAN Connect:
  - Navigationssystem mit 6"-Farbdisplay und Touchscreen
  - Radio/CD-Kombination mit MP3-Wiedergabe und 6 Lautsprechern

- USB-Schnittstelle, iPod-Gateway, Bluetooth® AudioStreaming
- Rückfahrkamera in Farbe
- Sport-Paket:
  - Sitzpolsterung Typ „Premium“ in Grau oder Rot
  - 17"-Leichtmetallfelgen, Typ „Sport“
  - Verdunkelte Scheiben ab B-Säule
- Reifenreparaturset

### TEKNA

(Ausstattungsmerkmale zusätzlich zu den bei ACENTA genannten)

- 17"-Leichtmetallfelgen, Typ „Sport“
- Sitzpolsterung Typ „Premium“ in Grau oder Rot

- 6 Lautsprecher
- Verdunkelte Scheiben ab B-Säule
- Regensensor
- Fahrlichtautomatik
- NISSAN Connect
- Rückfahrkamera in Farbe
- Ersatzrad: Notrad
- Intelligent Key
- Start/Stopp-Knopf
- Außenspiegel, elektrisch anklappbar

### Optionen

- Lederpolsterung in Grau oder Rot
- Reifenreparaturset (nur für 4x2-Varianten)

Hinweis: Die in dieser Broschüre beschriebenen Ausstattungsmerkmale sind ausstattungsabhängig; die genauen Spezifikationen und Verfügbarkeiten der einzelnen Ausstattungsvarianten entnehmen Sie bitte der Preisliste.



# NISSAN JUKE

Einfach auf [www.nissan.de/juke](http://www.nissan.de/juke) oder  
[www.nissan.at/juke](http://www.nissan.at/juke) klicken, Webcam einschalten  
und den JUKE digital erleben.



- 1 **DOWNLOADEN**
- 2 **INSTALLIEREN**
- 3 **WEBCAM  
EINSCHALTEN**
- 4 **UMSCHLAGSEITE  
IN DIE KAMERA  
HALTEN**



**SHIFT**\_the way you move

Die in dieser Broschüre abgebildeten Fahrzeuge enthalten teilweise Farben, Polsterstoffe und Ausstattungsmerkmale, die in Deutschland und Österreich nicht erhältlich sind. Darüber hinaus sind die in dieser Broschüre beschriebenen Ausstattungsmerkmale ausstattungsabhängig; die genauen Spezifikationen und Verfügbarkeiten der einzelnen Ausstattungsvarianten entnehmen Sie bitte der Preisliste oder fragen Sie Ihren NISSAN Händler. Im Übrigen behält sich NISSAN jederzeit Änderungen der Modellpalette und des Lieferumfangs vor. Aufgrund der drucktechnischen Beschränkungen können die in dieser Broschüre abgebildeten Farben geringfügig von den tatsächlichen Farbtönen des Lackes oder der Innenausstattungsmaterialien abweichen. Alle Rechte sind vorbehalten. Der Nachdruck oder die Vervielfältigung, auch auszugsweise, ist ohne vorherige schriftliche Zustimmung von NISSAN verboten. Kundenbetreuung in Österreich: Telefon +43 (0) 1/30 571762. Kunden in Deutschland erhalten Informationen zur kostenlosen Rückgabe ihres Altfahrzeugs hier: im Internet unter [www.nissan.de](http://www.nissan.de), per Mail an [recycling.deutschland@nissan.de](mailto:recycling.deutschland@nissan.de), bei jedem NISSAN Händler oder unter Telefon +49 (0)22 32/5720 80 (NISSAN Kundenbetreuung).

Vorläufige Daten (finale Homologationswerte lagen bei Drucklegung noch nicht vor): Gesamtverbrauch l/100 km: kombiniert von 7,6 bis 5,1; CO<sub>2</sub>-Emissionen: kombiniert von 175,0 g/km bis 134,0 g/km (gem. EU-Norm)

Diese Broschüre wurde auf chlorfrei gebleichtem Papier gedruckt. – JUKE-DE – 06/2010 – Gedruckt in der EU. Stand: Juni 2010 – Druck-Nr.: 6562. Gestaltet von Robinson Creapress, Frankreich, Tel.: +33 1 40 62 37 37, und herausgegeben von E-GRAFICS/FRANCE, Frankreich, Tel.: +33 1 49 09 25 35.

Ihr NISSAN Händler:

Druck | Schließen



PREISLISTE  
NISSAN  
JUKE

gültig ab 09. Oktober 2010



**SHIFT**\_the way you move



## Die Modelle

Modelle	Motor	Hubraum	kW (PS)	Getriebe	Preise in €
VISIA	Benziner	1.6	86 (117)	5-Gang Schaltgetriebe	16.990,-
	Diesel mit Partikelfilter	1.5 dCi	81 (110)	6-Gang Schaltgetriebe	18.890,-
ACENTA	Benziner	1.6	86 (117)	5-Gang Schaltgetriebe	18.390,-
	Benziner	1.6	86 (117)	Xtronic-CVT-Automatikgetriebe	19.790,-
	Benziner	1.6 DIG-T 4x2	140 (190)	6-Gang Schaltgetriebe	21.190,-
	Diesel mit Partikelfilter	1.5 dCi	81 (110)	6-Gang Schaltgetriebe	20.290,-
TEKNA	Benziner	1.6	86 (117)	5-Gang Schaltgetriebe	19.890,-
	Benziner	1.6	86 (117)	Xtronic-CVT-Automatikgetriebe	21.290,-
	Benziner	1.6 DIG-T 4x2	140 (190)	6-Gang Schaltgetriebe	22.240,-
	Benziner	1.6 DIG-T ALL-MODE 4x4i <sup>®</sup>	140 (190)	Xtronic-CVT-M6-Automatikgetriebe	25.140,-
	Diesel mit Partikelfilter	1.5 dCi	81 (110)	6-Gang Schaltgetriebe	21.790,-

Alle Preisangaben in EURO sind unverbindliche Preisempfehlungen einschl. 19% Mehrwertsteuer ab Auslieferungslager der NISSAN CENTER EUROPE GMBH zuzüglich Überführung und Zulassung. Der Inhalt entspricht den zum Zeitpunkt der Drucklegung vorhandenen Kenntnissen. Änderungen der beschriebenen Modelle bleiben vorbehalten. Ihr NISSAN Vertragshändler wird Sie gerne über etwaige Änderungen informieren.

## Sonderausstattung gegen Mehrpreis

Sonderausstattung	Preise €	JUKE VISIA	JUKE ACENTA	JUKE TEKNA
Sport-Paket – Sitzpolsterung „Premium“ in Grau oder Rot – Mittelkonsole und Designelemente in Metallic Grau oder Rot – 17" Leichtmetallfelgen „Sport“ – Verdunkelte Scheiben ab B-Säule	<b>450,-</b>	–	○ <sup>1)</sup>	●
NISSAN Connect – 2-DIN Navigationseinheit mit 5" Farbdisplay und Touchscreen – Radio-CD-Kombination mit MP3-Wiedergabe und 6 Lautsprechern – USB-Schnittstelle, iPodGateway, Bluetooth® Audio streaming – Rückfahrkamera in Farbe	<b>700,-</b>	–	○	●
Lederausstattung inkl. Sitzheizung vorne	<b>1.200,-</b>	–	–	○
Reifenreparaturset für 4x2 Varianten	<b>0,-</b>	○	○	○
Metallic- oder Mineraleffektlackierung	<b>480,-</b>	○	○	○

○ Sonderausstattung

● Serienausstattung

– Werkseitig nicht lieferbar

<sup>1)</sup> serienmäßig bei 1.6 DIG-T

Alle Preisangaben in EURO sind unverbindliche Preisempfehlungen einschl. 19% Mehrwertsteuer ab Auslieferungslager der NISSAN CENTER EUROPE GMBH zuzüglich Überführung und Zulassung. Der Inhalt entspricht den zum Zeitpunkt der Drucklegung vorhandenen Kenntnissen. Änderungen der beschriebenen Modelle bleiben vorbehalten. Ihr NISSAN Vertragshändler wird Sie gerne über etwaige Änderungen informieren.

## Original NISSAN Zubehör

Zubehör	Preise € inkl. MwSt.	JUKE VISIA	JUKE ACENTA	JUKE TEKNA
Leichtmetallfelge „Sport“, 16", für Bereifung 205/60R16, Stück	<b>139,-</b>	S	-	-
Leichtmetall-Winter-Komplettad 16" mit Bereifung 205/60R16, Stück	<b>244,-</b>	S	S	S
Dachspoiler, in Fahrzeugfarbe lackierbar	<b>149,-</b>	S	S	S
Styling-Element-Ecken, vorn*	<b>119,-</b>	S	S	S
Nebelleuchtenringe, Chrom-Optik	<b>109,-</b>	S	S	S
Unterfahrschutz, vorn*	<b>129,-</b>	S	S	S
Unterfahrschutz, hinten*	<b>119,-</b>	S	S	S
Einstiegleisten, 4 Stück, vorne beleuchtet	<b>99,-</b>	S	S	S
Türkanten-Zierleisten, Chrom-Optik	<b>129,-</b>	S	S	S
Seitenschutzleisten	<b>79,-</b>	S	S	S
Spiegelkappen, Chrom-Optik	<b>155,-</b>	S	S	S
Heckklappengriffschutz, Chrom-Optik	<b>59,-</b>	S	S	S
Heckklappen-Kantenschutz, Chrom-Optik	<b>59,-</b>	S	S	S
Ladekantenschutz für Stoßfänger hinten	<b>49,-</b>	S	S	S
Ladekantenschutz, innen	<b>39,-</b>	S	S	S
Karosserie-Dekor-Set „Urban“	<b>85,-</b>	S	S	S
Teppichmatten „Velours“ für alle 4x2 Varianten, schwarz	<b>29,-</b>	S	S	S
Gepäckraum-Trenngitter	<b>89,-</b>	S	S	S
Kofferraum-Passformschale, soft	<b>39,-</b>	S	S	S
Kofferraum-Passformschale, fest	<b>99,-</b>	S	S	S
Anhängezugvorrichtung, abnehmbar einschließlich Elektrosatz 13-polig*	<b>319,-</b>	S	S	S
Basis-Dachträger, Stahl	<b>119,-</b>	S	S	S
Original NISSAN Dachbox M	<b>316,-</b>	S	S	S
NISSAN Einparkhilfe für hinteren Stoßfänger, 4 Sensoren, lackierbar	<b>141,-</b>	S	S	S
NISSAN Einparkhilfe für vorderen Stoßfänger, 4 Sensoren, lackierbar	<b>141,-</b>	S	S	S

Preise inkl. 19% MwSt. zzgl. Montage, TÜV und Lackierung wo erforderlich.

\* Über eingeschränkte Kombinationsmöglichkeiten informiert Sie gerne Ihr NISSAN Händler.  
S Zubehör durch Händlernachrüstung  
– Nicht lieferbar

Alle Preisangaben in EURO sind unverbindliche Preisempfehlungen einschl. 19% Mehrwertsteuer ab Auslieferungslager der NISSAN CENTER EUROPE GMBH zuzüglich Überführung und Zulassung. Der Inhalt entspricht den zum Zeitpunkt der Drucklegung vorhandenen Kenntnissen. Änderungen der beschriebenen Modelle bleiben vorbehalten. Ihr NISSAN Vertragshändler wird Sie gerne über etwaige Änderungen informieren.

## Zubehörpakete

### Paket „Elegance“

Inhalt	Preis € inkl. MwSt.	JUKE VISIA	JUKE ACENTA	JUKE TEKNA
<ul style="list-style-type: none"> <li>– Nebelleuchtenringe, Chrom-Optik*</li> <li>– Türkanten-Zierleisten, Chrom-Optik</li> <li>– Spiegelkappen, Chrom-Optik</li> <li>– Einstiegleisten, 4 Stück, vorne beleuchtet</li> <li>– Heckklappengriffschutz, Chrom-Optik</li> </ul>	<b>509,-</b>	S	S	S

### Paket „Protection“

Inhalt	Preis € inkl. MwSt.	JUKE VISIA	JUKE ACENTA	JUKE TEKNA
<ul style="list-style-type: none"> <li>– Ladekantenschutz, innen, Chrom-Optik</li> <li>– Kofferraum-Passformschale, soft</li> <li>– Heckklappen-Kantenschutz, Chrom-Optik</li> <li>– Teppichmatten „Velours“, schwarz</li> <li>– Sicherheits-Paket</li> </ul>	<b>179,-</b>	S	S	S

### Paket „Cross“

Inhalt	Preis € inkl. MwSt.	JUKE VISIA	JUKE ACENTA	JUKE TEKNA
<ul style="list-style-type: none"> <li>Unterfahrschutz, vorne*</li> <li>Unterfahrschutz, hinten*</li> <li>Schwellerrohre, Edelstahl</li> <li>Ladekantenschutz für Stoßfänger hinten</li> </ul>	<b>694,-</b>	S	S	S

Preise inkl. 19 % MwSt. zzgl. Montage, TÜV und Lackierung wo erforderlich.

\* Über eingeschränkte Kombinationsmöglichkeiten informiert Sie gerne Ihr NISSAN Händler  
S Zubehör durch Händlernachrüstung

## Wesentliche Serienausstattung

### VISIA

16" Stahlfelgen mit vollflächiger Abdeckung und Bereifung 205/60 R16  
Airbags: Fahrer- und Beifahrerairbag (Beifahrer abschaltbar), Seiten, vorne; Kopf, vorne  
Anti-Blockiersystem (ABS) mit elektronischer Bremskraftverteilung (EBD) und NISSAN Bremsassistent  
Außenspiegel, elektrisch einstellbar, schwarz  
Außentemperaturanzeige  
Bordcomputer  
Dreipunkt-Sicherheitsgurte auf allen Plätzen, höhenverstellbar vorne  
Elektronisches Stabilitätsprogramm ESP  
Fahrersitz, höhenverstellbar  
Fensterheber, elektrisch vorne und hinten, vorne mit Komfortfunktion auf der Fahrerseite  
Friendly Lighting  
Getränkehalter, 2 in der Mittelkonsole  
Gurtstraffer und Gurtkraftbegrenzer für Sicherheitsgurte, vorne  
Halogenscheinwerfer, manuell höhenverstellbar  
Handschuhfach, geschlossen  
Innenspiegel, abblendbar  
ISOFIX-Kindersitz-Befestigungspunkte, 2 hinten  
Kindersicherung an den hinteren Türen  
Kleiderhaken, hinten  
Klimaanlage, manuell  
Kopfstützen auf allen Plätzen  
Lenksäule, höhenverstellbar  
Mittelkonsole und Designelemente in Metallic Grau  
Nebelschlussleuchte  
Radio-CD-Kombination mit AUX-Schnittstelle, 4 Lautsprecher  
Rücksitzbank, Rückenlehne asymmetrisch (60:40) umklappbar  
Servolenkung, elektrisch, geschwindigkeitsabhängig  
Sonnenblenden mit Make-Up Spiegel  
Steckdose, 12-Volt, in der Mittelkonsole  
Türgriffe innen und außen, schwarz  
Türverriegelung, automatisch  
Warnlampe und akustisches Warnsignal für nicht angelegten Sicherheitsgurt vorne  
Wegfahrsperre, elektronisch  
Zentralverriegelung mit Funkfernbedienung

## Wesentliche Mehrausstattung

### ACENTA gegenüber VISIA

17" Leichtmetallfelgen "Elegance" mit Bereifung 215/55 R17  
Außenspiegel in Wagenfarbe lackiert  
Bluetooth®-Schnittstelle für Mobiltelefone  
Geschwindigkeitsregelanlage und Geschwindigkeitsbegrenzer (Speed Limiter)  
Klimaautomatik, inkl. Pollenfilter  
Lenkrad, lederummantelt  
Lenkradfernbedienung für Bordcomputer, Audiosystem, Bluetooth®-Schnittstelle für Mobiltelefone  
NISSAN Dynamic Control System  
Nebelscheinwerfer  
Schaltknopf, lederummantelt  
Türgriffe außen, in Wagenfarbe lackiert  
Türgriffe innen, silberfarben  
USB-Schnittstelle

### TEKNA gegenüber ACENTA

17" Leichtmetallfelgen „Sport“ mit Bereifung 215/55 R17  
6 Lautsprecher  
Außenspiegel elektrisch anklappbar  
Fahrlichtautomatik  
Intelligent Key  
iPod Integration  
Mittelkonsole und Designapplikationen wahlweise in Metallic Grau oder Rot  
NISSAN Connect  
Regensensor  
Rückfahrkamera in Farbe  
Sitzbezüge Stoff „Premium“ in Grau oder Rot  
Start-/Stopp Knopf  
Verdunkelte Scheiben ab B-Säule

# Die Ausstattung

Typ	JUKE VISIA	JUKE ACENTA	JUKE TEKNA
<b>Außenausstattung</b>			
Außenspiegel			
– elektrisch anklappbar	–	–	●
– elektrisch einstellbar	●	●	●
– in Wagenfarbe lackiert	–	●	●
Bereifung und Räder:			
– 16" Stahlfelgen mit vollflächiger Abdeckung und Bereifung 205/60 R16	●	–	–
– 17" Leichtmetallfelgen „Elegance“ mit Bereifung 215/55 R17	–	●	–
– 17" Leichtmetallfelgen „Sport“ mit Bereifung 215/55 R17	–	○ <sup>1)</sup>	●
– Reserverad: Notrad (T135/90 R16)	●	●	●
– Reifenreparaturset	○	○	○
Regensensor	–	–	●
Scheiben:			
Frontscheibe			
– Verbundglas	●	●	●
– Wärme und UV-absorbierend	●	●	●
Seitenscheiben			
– Wärme und UV-absorbierend	●	●	●
– verdunkelt ab der B-Säule	–	○ <sup>1)</sup>	●
Heckscheibe			
– beheizbar	●	●	●
– verdunkelt	–	○ <sup>1)</sup>	●
Scheibenwischer			
– mit Intervallschaltung, vorn und hinten	●	●	●
Scheinwerfer:			
– Fahrtlichtautomatik	–	–	●
– Friendly Lighting	●	●	●
– Halogenhaupt- und Fernscheinwerfer in Klarglasoptik	●	●	●
– Halogen-Nebelscheinwerfer, in Frontstoßfänger integriert	–	●	●
– Nebelschlussleuchte	●	●	●
Türaußengriffe			
– schwarz, vorne	●	–	–
– in Wagenfarbe lackiert, vorne	–	●	●
– versteckte Griffe an den hinteren Türen, schwarz	●	●	●

○ Sonderausstattung

● Serienausstattung

– Werkseitig nicht lieferbar

<sup>1)</sup> Bestandteil des Sport-Paketes; serienmäßig bei 1.6 DIG-T

# Die Ausstattung

Typ	JUKE VISIA	JUKE ACENTA	JUKE TEKNA
<b>Technische Ausstattung</b>			
ALL-MODE 4x4i <sup>®</sup> -System mit Torque Vectoring	–	–	● <sup>1)</sup>
Audiosystem:			
Radio-CD-Kombination, 4 Lautsprecher	●	●	–
6 Lautsprecher	–	○ <sup>2)</sup>	●
AUX-Schnittstelle	●	●	●
USB-Schnittstelle	–	●	●
Bluetooth-Schnittstelle inkl. Freisprecheinrichtung	–	●	●
Bordcomputer	●	●	●
Dachantenne	●	●	●
Fensterheber:			
– elektrisch, vorn und hinten	●	●	●
– mit Komfortfunktion auf der Fahrerseite	●	●	●
Geschwindigkeitsregelanlage und -begrenzer (Speed Limiter)	–	●	●
Lenkradfernbedienung für			
– Audiosystem	–	●	●
– Bluetooth <sup>®</sup> -Schnittstelle für Mobiltelefone	–	●	●
– Bordcomputer	–	●	●
– Geschwindigkeitsregelanlage	–	●	●
NISSAN Connect	–	○	●
– 5"-Farbdisplay (12,7 cm) mit Touchscreen			
– 2-DIN Radio-CD Kombination mit MP3 Wiedergabe			
– 6 Lautsprecher			
– Kartenmaterial EU inkl. TMC			
– 8 Sprachen			
– Rückfahrkamera in Farbe			
– USB-Schnittstelle, iPod Gateway, Bluetooth <sup>®</sup> Audiostreaming			
NISSAN Dynamic Control System	–	●	●
Servolenkung, elektrisch, geschwindigkeitsabhängig	●	●	●
Start-/Stopp-Knopf	–	–	●
Steckdose, 12 V, in der Mittelkonsole	●	●	●
Wegfahrsperre, elektronisch	●	●	●
Zentralverriegelung			
– mit Funkfernbedienung	●	●	●
– mit Intelligent Key	–	–	●

○ Sonderausstattung

● Serienausstattung

– Werkseitig nicht lieferbar

<sup>1)</sup> Serienausstattung nur bei 1.6 DIG-T 4x4

<sup>2)</sup> bei Wahl der Option NISSAN Connect

# Die Ausstattung

Typ	JUKE VISIA	JUKE ACENTA	JUKE TEKNA
<b>Sicherheitsausstattung</b>			
Airbags:			
– Beifahrerairbag abschaltbar	●	●	●
– Fahrer und Beifahrerairbag	●	●	●
– Kopfairbags	●	●	●
– Seitenairbags in den Lehnen der Vordersitze	●	●	●
Anti-Blockiersystem (ABS) mit elektronischer Bremskraftverteilung (EBD)	●	●	●
Dritte Bremsleuchte	●	●	●
Elektronisches Stabilitätsprogramm ESP	●	●	●
ISOFIX-Kindersitz-Befestigungspunkte, 2 hinten	●	●	●
Kindersicherung an den hinteren Türen	●	●	●
Kopfstützen:			
– höhenverstellbar, vorne	●	●	●
– auf allen Plätzen der Rücksitzbank	●	●	●
NISSAN Bremsassistent	●	●	●
Sicherheitsgurte:			
– Dreipunkt-Sicherheitsgurte auf allen Plätzen	●	●	●
– höhenverstellbar, vorne	●	●	●
– Gurtstraffer und Gurtkraftbegrenzer für Sicherheitsgurte, vorne	●	●	●
Sicherheitslenksäule	●	●	●
Warnlampe und akustisches Warnsignal für nicht angelegte Sicherheitsgurte vorne	●	●	●
<b>Instrumentierung</b>			
Bordcomputer, Anzeige von: Außentemperatur, Durchschnittsverbrauch, Fahrstrecke, Reichweite	●	●	●
Digitaluhr, in Audiosystem integriert	●	●	●
Display, Anzeige von: Kilometerzähler, Tageskilometerzähler (2x), Ölstand	●	●	●
Geschwindigkeitsmesser und Drehzahlmesser	●	●	●
Kraftstoffanzeige	●	●	●
Kühlwasseranzeige	●	●	●
Warn- und Kontrollleuchten für: ABS, Airbag, angezogene Handbremse, Batterieladung, Bremsflüssigkeitsstand, ALL-MODE 4x4i <sup>®</sup> -System <sup>1)</sup> , Intelligent Key (Tekna), Kraftstoffreserve, Licht, Motorendiagnosesystem, Nebelscheinwerfer (ab Acenta), Nebelschlussleuchte, nicht angelegte Sicherheitsgurte, nicht geschlossene Türen, Öldruck/Ölstand, Vorglühen und Kraftstofffilter (Diesel)	●	●	●

○ Sonderausstattung

● Serienausstattung

– Werkseitig nicht lieferbar

<sup>1)</sup> Serienausstattung nur bei 1.6 DIG-T 4x4

# Die Ausstattung

Typ	JUKE VISIA	JUKE ACENTA	JUKE TEKNA
<b>Innenausstattung</b>			
Armlehnen an den Türen	●	●	●
Defrosterdüsen für Front- und Seitenscheiben	●	●	●
Innenspiegel, abblendbar	●	●	●
Klimaanlage, manuell	●	–	–
Klimaautomatik, inkl. Pollenfilter	–	●	●
Kofferraumabdeckung	●	●	●
Kofferraumbeleuchtung	●	●	●
Lenkrad			
– kunststoffummantelt	●	–	–
– lederummantelt	–	●	●
Lenksäule, höhenverstellbar	●	●	●
Leselampe, vorn	●	●	●
Mittelkonsole und Designelemente in Metallic Lackierung			
– in Grau	●	●	●
– wahlweise in Grau oder Rot	–	○ <sup>1)</sup>	●
Schaltknopf bzw. Wählhebelgriff <sup>2)</sup> (Automatikgetriebe) lederummantelt	–	●	●
Sitze:			
Fahrer- und Beifahrersitz			
– manuell einstellbar	●	●	●
– Fahrersitz, höhenverstellbar	●	●	●
Rücksitzbank			
– Rückenlehne asymmetrisch (60:40) umklappbar	●	●	●
Sitzbezüge:			
– Stoff „Casual“	●	●	–
– Stoff „Premium“	–	○ <sup>1)</sup>	●
– Leder (Sitzmittelbahnen und -wangen, Kopfstützenvorderteil in Leder) inkl. Sitzheizung, vorne	–	–	○
Sonnenblenden mit Make-up-Spiegel, Fahrer und Beifahrer	●	●	●
Steckdose, 12-Volt, in der Mittelkonsole	●	●	●
Türinnengriffe, silberfarben	–	●	●

- Sonderausstattung
- Serienausstattung
- Werkseitig nicht lieferbar

- <sup>1)</sup> Bestandteil des Sport-Paketes
- <sup>2)</sup> Nur Serienausstattung bei 1.6 DIG-T 4x4

# Die Ausstattung

Typ	JUKE VISIA	JUKE ACENTA	JUKE TEKNA
<b>Ablage- und Verstaumöglichkeiten</b>			
Ablagefächer			
– in den vorderen Türen	●	●	●
– in den hinteren Türen	●	●	●
Getränkehalter, 2 in der Mittelkonsole	●	●	●
Handschuhfach			
– geschlossen	●	●	●
Ablagefach, in der Mittelkonsole	●	●	●
Staufach für Reserverad	●	●	●
Tasche an der Rücklehne des Beifahrersitzes	●	●	●

- Sonderausstattung
- Serienausstattung
- Werkseitig nicht lieferbar

## Technische Daten

Typ	JUKE 4x2 1.6 l VISIA / ACENTA / TEKNA	JUKE 4x2 1.6 l DIG-T ACENTA / TEKNA	JUKE 4x4 1.6 l DIG-T TEKNA	JUKE 4x2* 1.5 l dCi VISIA / ACENTA / TEKNA
<b>Sitzplätze</b>	<b>5</b>	<b>5</b>	<b>5</b>	<b>5</b>
<b>Motor / Kraftübertragung</b>				
Motor-Bauart	4-takt, Otto	4-takt, Otto	4-takt, Otto	Diesel
Hubraum cm <sup>3</sup>	1.598	1.618	1.618	1.461
Zylinderzahl / Ventile	4 / 16	4 / 16	4 / 16	4 / 16
Bohrung x Hub mm	78 x 83,6	79,7 x 81,1		76 x 80,5
Max. Leistung kW (PS) bei U/min	86 (117) / 6.000	140 (190) / 5.600		81 (110) / 4.000
Max. Drehmoment Nm bei U/min	158 / 4.000	240 / 2.000 – 5.600		240 / 1.750
Ventilsteuerung	2 obenliegende Nockenwellen			obenliegende Nockenwelle
Motorsteuerungssystem	elektronisch gesteuerte Kraftstoffeinspritzung	elektronisch gesteuerte Kraftstoffeinspritzung (Direkteinspritzung)		Common Rail Direkteinspritzung
Abgasreinigungssystem	3-Wege-Katalysatoren mit Lambda-Regelung, OBD-System, Aktivkohlefilter			Oxidationskatalysator mit Dieselpartikelfilter
Verdichtung	10,7 ± 0,2	9,5 ± 0,2		15,2
Abgasnorm	Euro 5	Euro 5	Euro 5	Euro 5
Getriebe	manuelles 5-Gang-Schaltgetriebe [ab Acenta wahlweise XTRONIC CVT]	manuelles 6-Gang-Schaltgetriebe	XTRONIC CVT-M6	manuelles 6-Gang-Schaltgetriebe
Antrieb	Vorderradantrieb		ALL-MODE 4x4i <sup>®</sup> -System mit variabler Kraftverteilung über elektronisch gesteuerte, elektromagnetisch betätigte Mehrscheiben-Ölbadkupplung und Torque Vectoring System	Vorderradantrieb
<b>Fahrwerk / Lenkung</b>				
Vorderachse	Einzelradaufhängung, McPherson-Federbeine			
Hinterachse	Torosionsstarrachse mit Schraubfedern		Multilenker-Einzelradaufhängung mit Schraubfedern	Torosionsstarrachse mit Schraubfedern
Felgenreiße	VISIA: 16" x 6,5" ACENTA/TEKNA: 17" x 7"			
Reserverad	Notrad (T135/90 R16)			
Reifengröße	VISIA: 205/60 R16 ACENTA/TEKNA: 215/55 R17			
Bremsanlage	hydraulisches Zweikreisbremssystem mit Bremskraftverstärker, elektronischer Bremskraftverteilung, ABS-System, ESP, Scheibenbremsen (vorne belüftet)			
Lenkung	Zahnstangenlenkung mit elektrischer Hilfskraftunterstützung			
Länge mm	4.135			
Breite mm	1.765			
Höhe mm	1.565			
Radstand mm	2.530			
Spurweite vorn mm	1.525 – 1.540		1.525	
Spurweite hinten mm	1.525 – 1.535	1.525	1.512	1.525
Wendekreis m	10,7			

\* Alle Daten zur Version 1.5 l dCi sind vorläufige Daten und können sich bis zur Erteilung der EG-Typgenehmigung ändern.

## Technische Daten

Typ	JUKE 4x2 1.6 l VISIA / ACENTA / TEKNA	JUKE 4x2 1.6 l DIG-T ACENTA / TEKNA	JUKE 4x4 1.6 l DIG-T TEKNA	JUKE 4x2* 1.5 l dCi VISIA / ACENTA / TEKNA
<b>Sitzplätze</b>	<b>5</b>	<b>5</b>	<b>5</b>	<b>5</b>
<b>Kofferrauminhalt / Gewichte</b>				
Kofferrauminhalt nach VDA-Messung bei umgeklappter 2. Rückbank	251 550 <sup>1)</sup> – 830 <sup>2)</sup>		207 506 <sup>1)</sup> – 786 <sup>2)</sup>	251 550 <sup>1)</sup> – 830 <sup>2)</sup>
Zulässiges Gesamtgewicht	1.645 [1.675]	1.735	1.860	1.750
Leergewicht**	1.215 – 1.265 [1.217 – 1.290]	1.325 – 1.350	1.455 – 1.475	1.285 – 1.329
Zuladung	380 – 430 [385 – 458]	385 – 410	385 – 405	
Anhängelast bis 12% Steigung	gebremst kg: 1.250 ungebremst kg: 608 [609]	1.200 663	1.150 728	1.250 640
Zulässige Achslast, vorn	kg: 870 [895]	960	1.010	960
Zulässige Achslast, hinten	kg: 830 [825]	830	900	835
Zulässige Stützlast	kg: 75			
<b>Kraftstoffverbrauch / Fahrleistung</b>				
Kraftstoffart	Superbenzin nach DIN EN 228 (RON 95)			Diesel nach DIN EN 591
Tankinhalt	l: 46			46
Kraftstoffverbrauch*** innerorts l/100 km (Messverfahren nach EU-Norm)	8,1 [8,3]	9,1	10,2	6,1
außerorts l/100 km	5,3 [5,2]	5,6	6,0	4,5
gesamt l/100 km	6,3 [6,3]	6,9	7,6	5,1
CO <sub>2</sub> -Emissionen*** (Messverfahren gemäß EU-Norm)	gesamt g/km: 147 [145]	159	175	134
Höchstgeschwindigkeit	km/h: 178 [170]	215	200	175
Beschleunigung von 0 – 100 km/h	s: 11 [11,5]	8,0	8,4	11,2

[ ] Abweichende Angaben mit Automatikgetriebe

<sup>1)</sup> Messung bis Laderaumabdeckung

<sup>2)</sup> Messung bis Dachhöhe

\* Alle Daten zur Version 1.5 l dCi sind vorläufige Daten und können sich bis zur Erteilung der EG-Typgenehmigung ändern.

\*\* Leergewicht entsprechend Richtlinie 95/48/EG. Im angegebenen Wert sind 90 Prozent Tankfüllung sowie 68 kg für den Fahrer und 7 kg für Gepäck berücksichtigt.

Diese Angaben repräsentieren nicht das tatsächliche Gewicht der Fahrzeuge, da Sonderausstattungen wie Klimanlage etc. nicht enthalten sind.

\*\*\* Wie bei jedem Fahrzeug werden Verbrauch und Fahrleistungen in der Praxis je nach Fahrweise, technischem Zustand, nicht serienmäßigen An- und Aufbauten, Straßenbeschaffenheit und örtlichen klimatischen Bedingungen von den nach Prüfnorm ermittelten Werten abweichen.

# Farben

Modelle	VISIA / ACENTA	ACENTA / TEKNA		TEKNA	
	Stoff „Casual“ Grey (G)	Stoff „Premium“ <sup>1)</sup> Grey (G)	Stoff „Premium“ <sup>1)</sup> Red (R)	Leder <sup>2)</sup> Grey (G)	Leder <sup>2)</sup> Red (R)
326 Solid White	●	● <sup>3)</sup>	● <sup>3)</sup>	● <sup>3)</sup>	● <sup>3)</sup>
Z11 Black Metallic	○	○ <sup>3)</sup>	○ <sup>3)</sup>	○ <sup>3)</sup>	○ <sup>3)</sup>
KY0 Silver Grey	○	○	○	○	○
KAD Dark Metal Grey	○	○	○	○	○
NAH Force Red	○	○	○	○	○
KAX Machine Brown	○	○	○	○	○
RAQ Haptic Blue	○	○	-	○	-
QX1 White Pearl	-	○ <sup>4)</sup>	○ <sup>4)</sup>	○ <sup>4)</sup>	○ <sup>4)</sup>
B20 Metallic Black	-	○ <sup>4)</sup>	○ <sup>4)</sup>	○ <sup>4)</sup>	○ <sup>4)</sup>

● Serienausstattung

○ Sonderausstattung

- Werkseitig nicht lieferbar

<sup>1)</sup> Bestandteil des aufpreispflichtigen Sport-Pakets, Serienmäßig bei Acenta 1.6 DIG-T und Tekna

<sup>2)</sup> Optional gegen Aufpreis erhältlich

<sup>3)</sup> Nur bei 4x2 Varianten erhältlich

<sup>4)</sup> Nur bei 4x4 Varianten erhältlich

# Abmessungen

Alle Angaben in mm

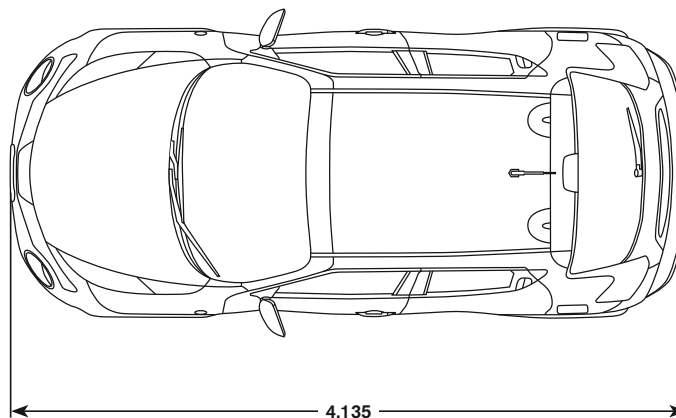
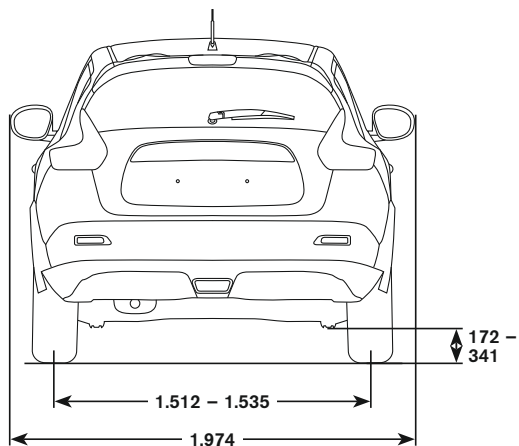
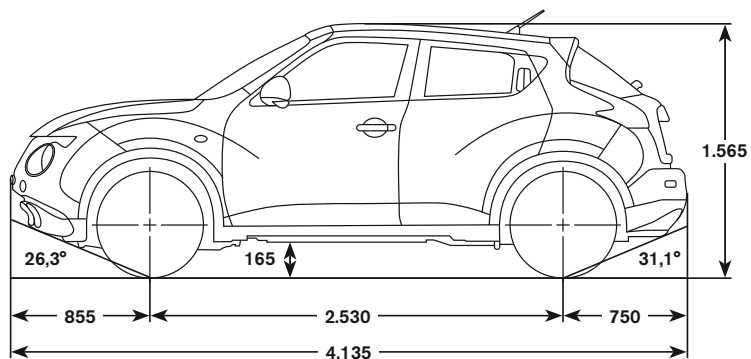
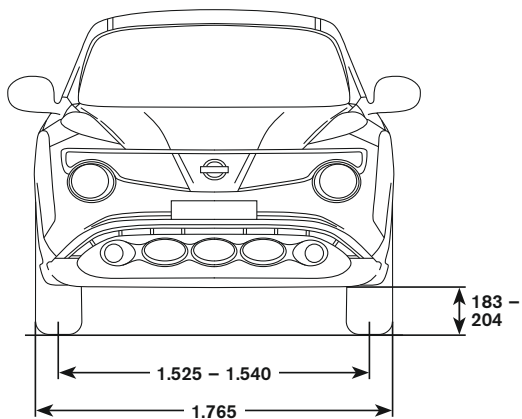

## **NISSAN Services**

NISSAN Anschlussgarantie:

Fahren Sie auch nach Ablauf der Neufahrzeug-Garantie entspannt weiter. Eine NISSAN Anschlussgarantie gibt Ihnen einen umfangreichen Schutz vor unerwarteten Reparaturkosten für bis zu 24 weitere Monate.

**Ihr NISSAN Händler unterbreitet Ihnen gerne ein persönliches Angebot.**

## **NISSAN CENTER EUROPE GMBH**

Renault Nissan Straße 6 –10  
50321 Brühl

Internetadresse: [www.nissan.de](http://www.nissan.de)

Ihr NISSAN Händler: